

2П350А, 2П350Б, КП350А, КП350Б, КП350В

Транзисторы кремниевые диффузно-планарные полевые с двумя изолированными затворами и каналом л-типа. Предназначены для применения в усилителях, генераторах и преобразователях сверхвысокой частот (до 700 МГц). Выпускаются в металлостеклянном корпусе с гибкими выводами. Тип прибора указывается на корпусе. Транзисторы КП350А, КП350Б, КП350В на торцевой поверхности корпуса дополнительно маркируются двумя черными точками.

Масса транзистора не более 0,7 г.

2П350(А,Б), КП350(А-В)

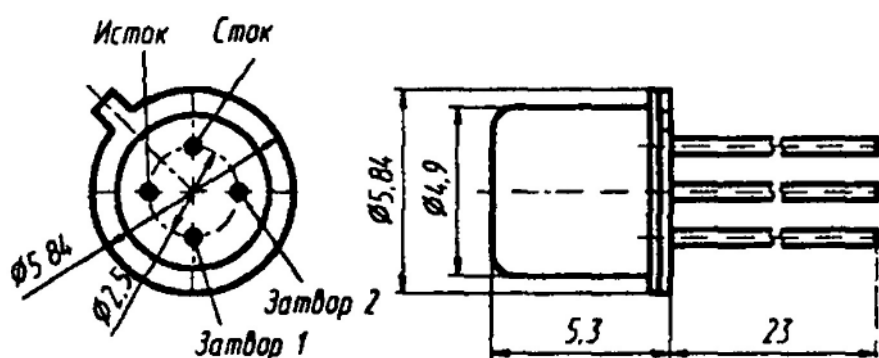

Электрические параметры

Коэффициент шума при $U_{СИ} = 10$ В, $U_{ЗИ} = 6$ В,
 $I_c = 10$ мА:

$f = 400$ МГц для 2П350А	4,8*...6 дБ
типичное значение	5,5 дБ
КП350А	3,7*...6 дБ
типичное значение	3,8* дБ
КП350В	4,1*...8 дБ
типичное значение	4,8* дБ
$f = 100$ МГц для 2П350Б	4,15*...6 дБ
типичное значение	4,9* дБ
КП350Б	2*...5 дБ
типичное значение	3* дБ

Крутизна характеристики по первому затвору

$U_{СИ} = 10$ В, $U_{ЗИ} = 6$ В, $I_c = 10$ мА,

$f = 50...1500$ Гц:

2П350А, 2П350Б:

$T = +25$ °С	6...11,5* мА/В
типичное значение	9,4* мА/В
$T = -60$ °С	6...15* мА/В

типичное значение	11,7* мА/В
$T = +85\text{ }^{\circ}\text{C}$	4...10* мА/В
типичное значение	8* мА/В
КП350А, КП350Б, КП350В:	
$T = +25\text{ }^{\circ}\text{C}$	6...13* мА/В
типичное значение	10* мА/В
$T = -45\text{ }^{\circ}\text{C}$	6...13* мА/В
типичное значение	11,5* мА/В
$T = +85\text{ }^{\circ}\text{C}$	4...10* мА/В
типичное значение	8* мА/В
Крутизна характеристики по второму затвору при $U_{\text{си}} = 10\text{ В}$, $U_{\text{з1и}} = 6\text{ В}$, $I_{\text{с}} = 10\text{ мА}$	0,6*... 0,85* мА/В
типичное значение	0,7* мА/В
Напряжение отсечки по первому затвору при $U_{\text{си}} = 15\text{ В}$, $U_{\text{з2и}} = 6\text{ В}$, $I_{\text{с}} = 0,1\text{ мА}$:	
2П350А, 2П350Б	0,17*...6 В
типичное значение	0,29* В
КП350А, КП350Б, КП350В	0,07*...6 В
типичное значение	0,7* В
Напряжение отсечки по второму затвору при $U_{\text{си}} = 15\text{ В}$, $U_{\text{з1и}} = 5\text{ В}$, $I_{\text{с}} = 0,1\text{ мА}$	0,15*...4,5* В
типичное значение	0,5* В
Начальный ток стока при $U_{\text{си}} = 15\text{ В}$, $U_{\text{з1и}} = U_{\text{з2и}} = 0$, не более:	
2П350А, 2П350Б:	
$T = +25\text{ }^{\circ}\text{C}$	3,5 мА
$T = -60\text{ и }+85\text{ }^{\circ}\text{C}$	6 мА
КП350А, КП350Б, КП350В:	
$T = +25\text{ }^{\circ}\text{C}$	3,5 мА
$T = -45\text{ и }+85\text{ }^{\circ}\text{C}$	6 мА
Ток утечки затвора при $U_{\text{си}} = 15\text{ В}$, не более ..	5 нА
Входная емкость при $U_{\text{си}} = 10\text{ В}$, $U_{\text{з1и}} = U_{\text{з2и}} = 0$, $f = 10\text{ МГц}$:	
2П350А, 2П350Б	3*...6 пФ
типичное значение	3,2* пФ
КП350А, КП350Б, КП350В	2,9*...6 пФ
типичное значение	3,5* пФ
Проходная емкость при $U_{\text{си}} = 10\text{ В}$, $U_{\text{з1и}} = U_{\text{з2и}} = 0$, $f = 10\text{ МГц}$:	
2П350А, 2П350Б	0,03*...0,07 пФ
типичное значение	0,04* пФ
КП350А, КП350Б, КП350В	0,03*...0,07 пФ
типичное значение	0,05* пФ
Выходная емкость при $U_{\text{си}} = 10\text{ В}$,	

$U_{з1и} = U_{з2и} = 0, f = 10 \text{ МГц:}$

2П350А, 2П350Б	3,2*...6 пФ
типовое значение	4* пФ
КП350А, КП350Б, КП350В	2,9*...6 пФ
типовое значение	3,2* пФ
Активная составляющая выходной проводимости при $U_{си} = 10 \text{ В}, U_{з2и} = 6 \text{ В}, I_c = 10$ для КП350А, КП350Б, КП350В, не более	250 мкСм

Предельные эксплуатационные данные

Напряжение сток—исток	15 В
Напряжение первый затвор—сток для КП350А, КП350Б, КП350В	21 В
Напряжение второй затвор—сток для КП350А, КП350Б, КП350В	15 В
Напряжение первый (второй) затвор—исток ...	15 В
Ток стока	30 мА
Постоянная рассеиваемая мощность:	
при $T \leq +25 \text{ }^\circ\text{С}$	200 мВт
при $T = +85 \text{ }^\circ\text{С}$	100 мВт
Температура окружающей среды	
2П350А, 2П350Б	-60...+85 $^\circ\text{С}$
КП350А, КП350Б, КП350В	-45...+85 $^\circ\text{С}$

Расстояние от корпуса до начала изгиба вывода 3 мм, радиус изгиба не менее 1,5 мм. При изгибе усилие не должно передаваться на стеклянный изолятор.

Пайка выводов допускается не ближе 3 мм от корпуса транзистора паяльником мощностью не более 60 Вт напряжением 6...12 В. При пайке необходимо принимать меры по защите корпуса транзистора от попадания флюса и припоя. В момент пайки все выводы транзистора должны быть закорочены.

Для обеспечения тока утечки затвора не более $5 \cdot 10^{-9} \text{ А}$ необходимо использовать транзисторы в составе герметизированной аппаратуры или при местной защите транзисторов от воздействия влаги.

При работе с транзисторами необходимо принимать меры по их защите от воздействия статического электричества.

$S, \text{mA/V}$

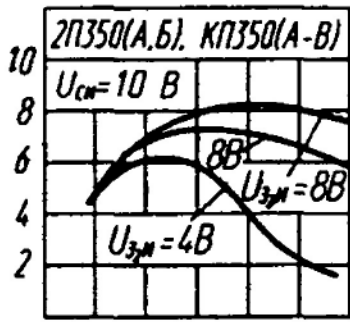

Зависимости крутизны характеристики от тока стока

I_c, mA

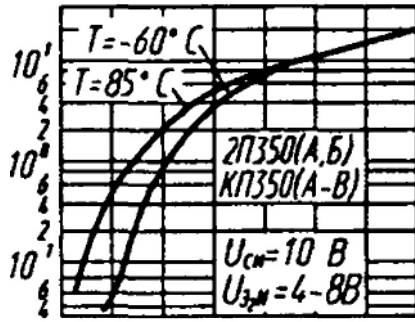

Проходные характеристики

$K_{ш}, \text{дБ}$

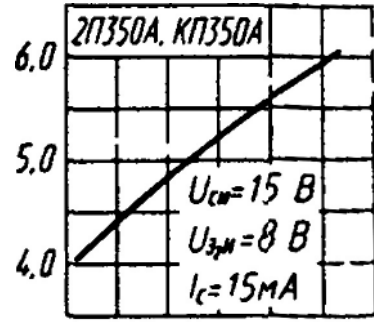

Зависимость коэффициента шума от частоты

$K_{ш}, \text{дБ}$

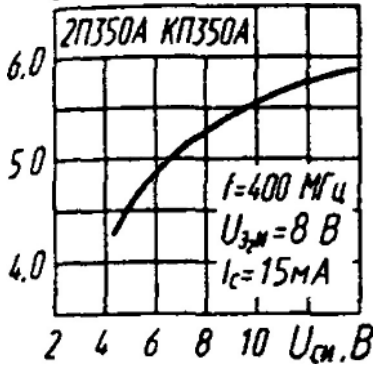

Зависимость коэффициента шума от напряжения сток—исток

$K_{у,р}, \text{дБ}$

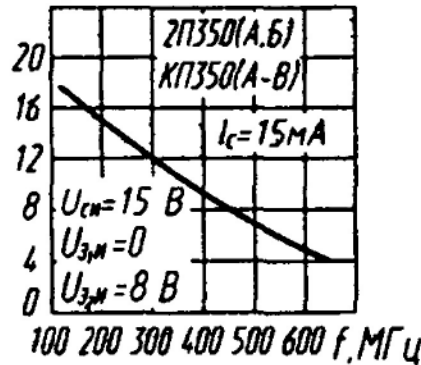

Зависимость коэффициента усиления от частоты

$K_{у,р}, \text{дБ}$

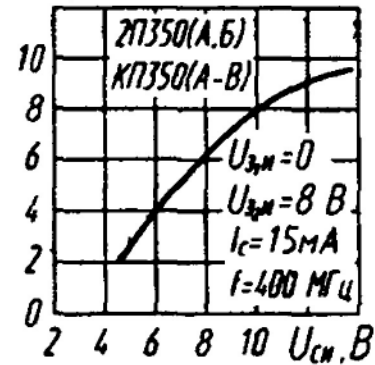

Зависимость коэффициента усиления от напряжения сток—исток

$C_{12н}, \text{пФ}$

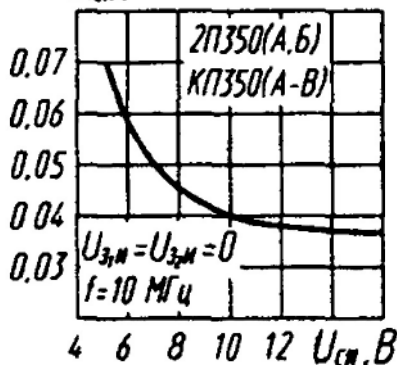

Зависимость проходной емкости от напряжения сток—исток

$C_{22н}, \text{пФ}$

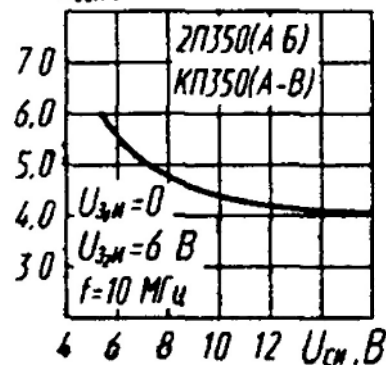

Зависимость выходной емкости от напряжения сток—исток